

IMPIANTI OLEARI SENIOR 150



Mori®

FRANTOIO SENIOR 150

Impianto ad estrazione continua a 2 fasi per piccoli e medi produttori di olio di qualità.

L'impianto è così composto:

- GRUPPO DLE1 : Tramoggia di alimentazione, defogliatore lavatrice ed elevatore a coclea KW 1,0 v. 400.
GRUPPO F1GP : Frangitore a martelli, impastatrice monogramola verticale e pompa di alimentazione monho con variatore di velocità KW 5,0 v. 400.
DECANTER SENIOR 150 : Estrattore centrifugo a 2 fasi (olio + acqua e sansa di olive) KW 1,8 v. 400.

PRODUZIONE ORARIA : KG.80-130.

Su richiesta: Pompa volumetrica inox per l'evacuazione della sansa (PEP10) KW 1,5 V. 400- vaschetta recupero olio con pompa in NBR a bassi giri (VROP) KW 0,33 V. 400.

SENIOR 150 OIL MILL

Oil mill 2 phase for small and medium sized high quality olive oil growers.

Components of the plant:

- DLE1 GROUP : Feeding hopper, leaves remover, washer, screw elevator KW 1,0 v. 400.
F1GP GROUP : Hammer mill, vertical single mixer, feed pump KW 5,0 v. 400.
DECANTER SENIOR 150 : Extraction and oil separation 2 phases (oil + water and pasta) KW 1,8 v. 400

HOURLY CAPACITY : KG. 80-130.

On demand: Inox volumetric pump for the olive residues (PEP10) KW 1,5 V. 400 - NBR rubber impeller pump for oil transfer (VROP) KW 0,33 V. 400.

MOLINO PARA ACEITE A EXTRACCION CENTRIFUGA SENIOR 150

Molino a extraccion 2 fases para la pequena y mediana empresa de aceite de grande qualitat.

La instalacion comprende:

- GRUPO DLE1 : Tolva de recibo con sinfin y variator de velocidad, deshojadora, elevador, lavadora con hidrojet KW 1,0 v. 400.
GRUPO F1GP : Machador a martillos inox, amasadora single vertical y bomba de tornillo con variator de velocidad KW 5,0 v. 400.
DECANTER SENIOR 150 : Decanter centrifugo de 2 fases, (aceite + agua y pasta de aceitunas) KW 1,8 v. 400.

PRODUCCION HORARIA : KG. 80-130

A solicitud: Bomba volumetrica inox por orujo de aceitunas (PEP10) KW 1,5 v. 400 - tolva inox con bomba NBR a baja revolution por aceite (VROP) KW 0,33 v. 400.

MOULIN A HUILE SENIOR 150

Cycle de travail à 2 phases pour petit set moyens producteurs de qualité d'huile d'olive.

L'installation est ainsi compose:

- GROUPE DLE1 : Trémie de reception, defeuilleuse, laveuse, élévateur a vis KW 1,0 v. 400.
GROUPE F1GP : Broyeur à marteaux, malaxeur avec chemise da chauffage, pompe a vis avec variateur de vitesse KW 5,0 v. 400.
DECANTEUR SENIOR 150 : Cycle de travail à 2 phases, (huile + eau et marc) KW 1,8 v. 400.

DEBIT HORAIRE : KG. 80-130

Sur demande: Pompes volumétrique pour le marc (PEP10) KW 1,5 v. 400 - conquêt inox avec pompe NBR pour huile (VROP) KW 0,33 v. 400.

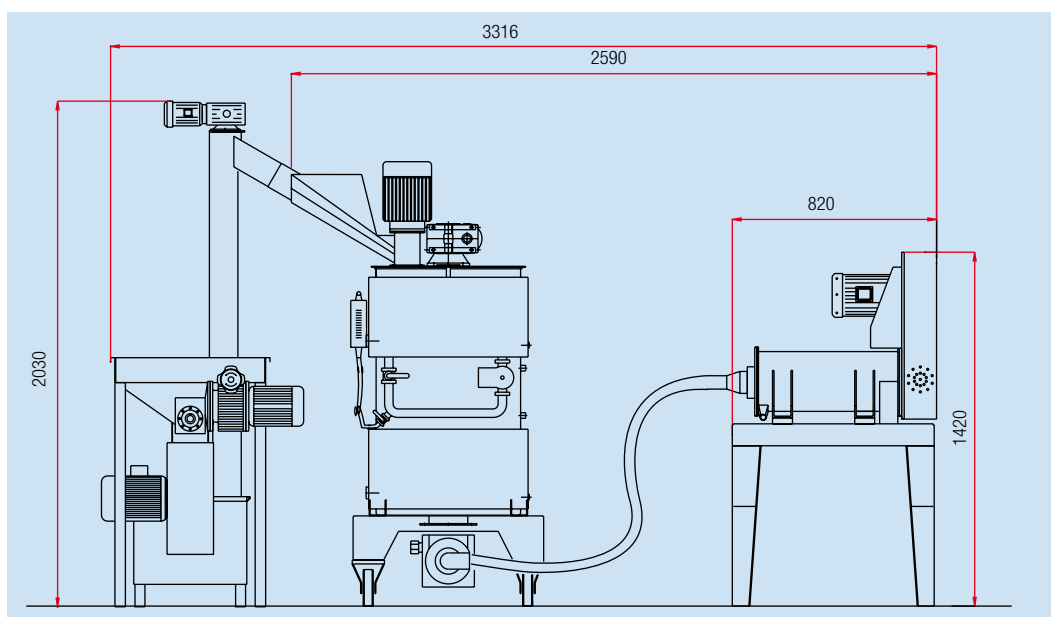

Mori®

IMPIANTI OLEARI

MORI LUIGI di Mori Arturo & C. s.a.s.

Via Cassia, 42 - Fraz. Calzaiolo - 50026 SAN CASCIANO VAL DI PESA (FI)
Tel. +39 055 8249117 Fax +39 055 8249304 - www.moriluigi.it - E-mail: mori@moriluigi.it